

## Garantia / Warranty / Garantía

Esta luminária tem sua qualidade assegurada contra eventuais defeitos de fabricação, que porventura possam ocorrer durante o período de 1(um) ano, contados a partir da data de emissão de nota fiscal de venda ao consumidor.

Ella Iluminação warrants this luminaire against any defects in material or workmanship for a period of an year from the date of original consumer purchase.

Esta luminaria tiene su calidad asegurada contra eventual defectos de la producción, que por casualidad pueden pasar durante el período de 1(un) año, el arranque contado de la fecha de la emisión del recibo de la venta al consumidor.

## Símbolos / Symbols / Símbolos



luz direta  
direct light  
luz directa



embutido  
suspended/hanging  
pendiente



aluminio  
aluminum  
aluminio



base  
base holder  
base



lâmpada  
lamp  
lámpara



peso líquido  
net weight  
peso neto



pintura eletrostática  
electrostatic painting  
pintura electrostática



quantidade por embalagem  
quantity per package  
contenido del embalaje



aço  
steel  
aço

**matriz**  
rua parapuã, 976 cep 02831 001  
freg. do ó são paulo sp brasil  
f.+55 (11) 3921.5861  
ella@ella.com.br



Obrigado por comprar os produtos da Ella Iluminação  
Thank you for purchasing Ella Iluminação products  
Gracias por adquirir los productos de Ella Iluminação

**EMBUTIDO  
Due Tappa**

**10022**

**manual de instalação  
installation instructions  
intrucciones de montaje**

[www.ella.com.br](http://www.ella.com.br)



# Embutido Due Tappa 10022

## manual de instalação installation instructions instrucciones de montaje

Luminária para 2 lâmpada Ar 111, consumo até 50w. Constituída em aço e alumínio, tendo seu acabamento em pintura eletrostática.

Built-in for 2 AIR 111 light bulb consumption until 50w. Made in steel and aluminum, with electrostatic painting finishing.

Embutido para 2 bombilla AIRE 111 consumo hasta 50w. Luminaria constituida en acero y aluminio, con su acabado en pintura electrostática.

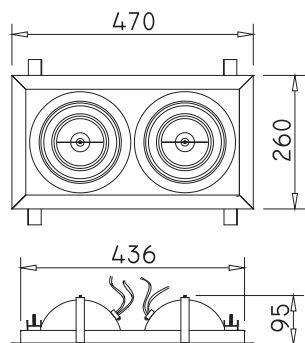

- Medidas aproximadas em milímetros.  
- Approximate dimensions in millimeters.  
- Dimensiones aproximadas en milímetros.

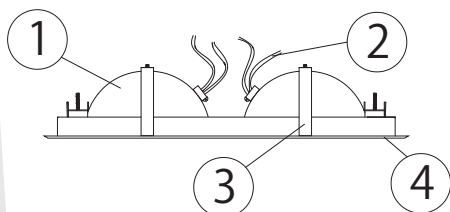

componentes / parts / componentes

- 1 - base externa / base external / base externa
- 2 - cabo / cable / de cable
- 3 - suporte / support / apoyar
- 4 - máscara / mask / máscara

- forro de gesso.  
- plaster ceiling.  
- techo de yeso.



- apoiar suporte guia dentro do forro.  
- Grip the stand guide inside the lining.  
- Apoyar soporte guía dentro del forro.

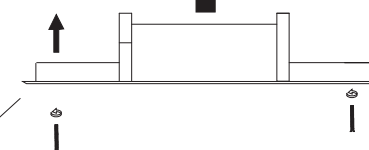

- prender máscara ao suporte.  
- Fix the mask to the stand.  
- Prender máscara al soporte.

- unir cabos ao transformador.  
- attach cables to the transforme.  
- conecte los cables al transformador.

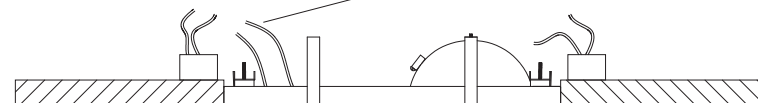

- fixar base externa no suporte com parafusos.  
- Set the external base to the stand with the screws.  
- Fijar base externa en el soporte con tornillos.

- prender lâmpada nas prisilhas.  
- hold the lamp prisilhas.  
- celebrar la lámpara prisilhas.

